

# REGLARE AMBREIAJ

BRAVO 500 / SLIDE 800, 1500 si 2000

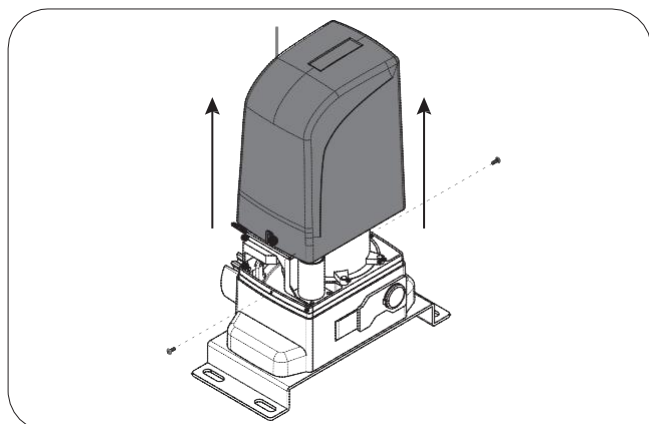

1. Desfiletați șuruburile și îndepărtați capacul de protecție.

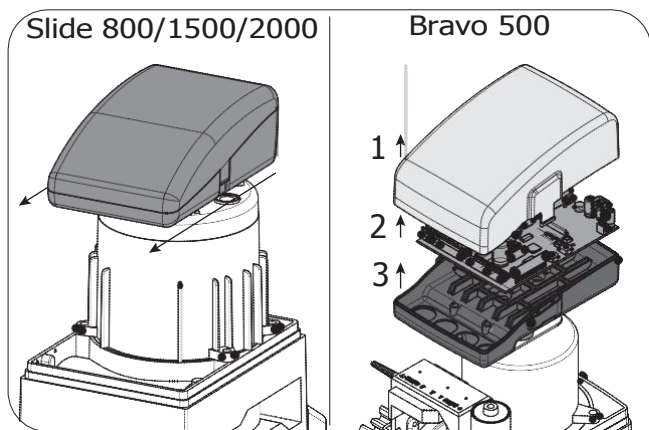

2. Acesul la șurubul de reglaj.

Pentru modelul SLIDE 800 / 1500 / 2000 – glisați în fața cutiei plăcii de control

Pentru modelul BRAVO 500 - Scoateți capacul cutiei centrale. Desfiletați cele 2 șuruburi care fixează placa de bază a centralei și scoateți placa din cutie. Acum, desfăceți cele 2 șuruburi de fixare ale cutiei care fixează cutia la motor. Acum aveți acces la șurubul de reglaj.

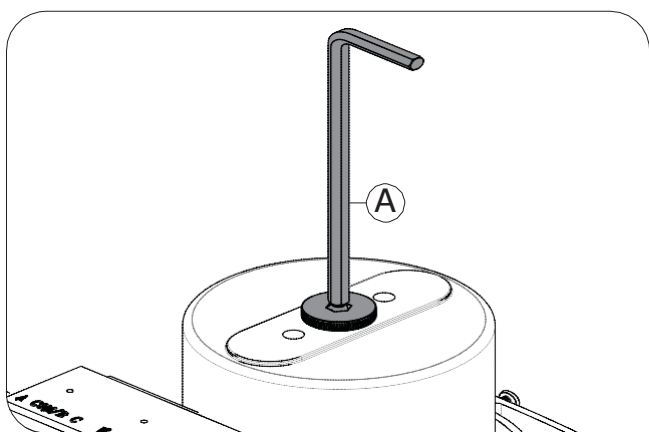

3 Reglați șurubul din partea superioară a motorului. Pentru a face acest lucru, va fi nevoie de un imbus de 6mm așa cum se arată în imagine (A).

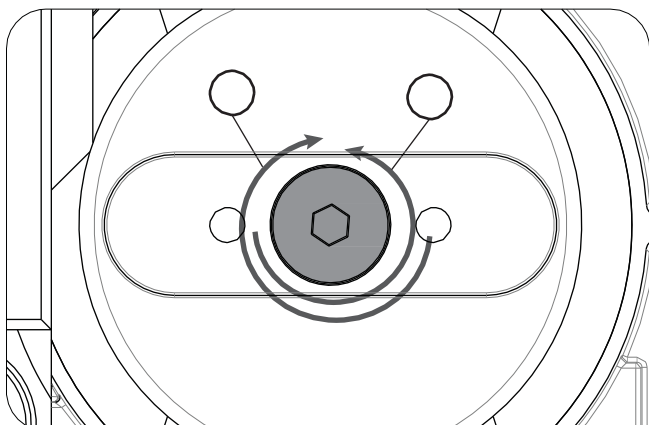

4 Faceți o încercare pentru ireversibilitatea motorului. Pentru a face acest lucru, deplasați poarta manual. Dacă poarta se mișcă, este necesar să strângeți șurubul rotind în sensul acelor de ceasornic (+). Dacă poarta nu se mișcă la ralanti, înseamnă că șurubul este strâns prea mult. Rotiți șurubul în sens invers acelor de ceasornic (-) până când motorul pornește la ralanti. Reglarea trebuie să realizeze un echilibru între ireversibilitatea porții și puterea motorului.